

CJSX



Unidades de extracción de simple aspiración 400° C/2h en chapa de acero Magnelis de máxima resistencia a la corrosión según la norma ISO 12944



Magnelis®
An ArcelorMittal product



Unidades de extracción 400 °C/2h con motor fuera del paso del aire. Para trabajar en el exterior de la zona de riesgo de incendios.

Ventilador:

- Estructura en chapa de acero Magnelis anticorrosivo de categoría C5.
- Turbina a acción en chapa de acero galvanizado.
- Homologación según norma EN 12101-3, con certificación nº: 0370-CPR-0503.

Motor:

- Motores clase F con rodamientos a bolas y protección IP55.
- Motores con eficiencia IE3 para potencias iguales o superiores a 0,75 kW, excepto monofásicos, 2 velocidades y 8 polos.

- Trifásico 230/400 V 50 Hz (hasta 4 kW) y 400/690 V 50 Hz (potencias superiores a 4 kW).
- Temperatura máxima del aire a transportar: Servicio S1 -25 °C +120 °C en continuo. Servicio S2 300 °C/2h y 400 °C/2h.

Acabado:

- Chapa de acero Magnelis.

Bajo demanda:

- Extractores con motor de 2 velocidades.
- Extractores con salida vertical.

Código de pedido

CJSX — **22/11** — **3** — **F400**

CJSX: Unidades de extracción de simple aspiración 400° C/2h en chapa de acero Magnelis de máxima resistencia a la corrosión según la norma ISO 12944

Tamaño turbina

Potencia motor (CV)

F400: Homologación 400 °C/2h
Para Servicio S2: 300 °C/2h y 400 °C/2h

Características técnicas

Modelo	Velocidad (r/min)	Intensidad máxima admisible (A)			Potencia instalada (kW)	Caudal máximo (m³/h)	Nivel presión sonora 1 dB (A) Aspiración	Peso aprox. (Kg)
		230V	400V	690V				
CJSX-12/6-0.75	1000	2,17	1,25		0,55	2600	67	73
CJSX-12/6-1 IE3	1100	2,82	1,62		0,75	3100	70	74
CJSX-12/6-1.5 IE3	1250	4,07	2,34		1,10	3500	72	77
CJSX-12/6-2 IE3	1300	5,41	3,11		1,50	4250	75	80
CJSX-12/6-3 IE3	1500	7,93	4,56		2,20	4800	77	85
CJSX-15/7-1 IE3	800	2,82	1,62		0,75	4000	66	92
CJSX-15/7-1.5 IE3	850	4,07	2,34		1,10	4800	68	95
CJSX-15/7-2 IE3	920	5,41	3,11		1,50	5400	70	98
CJSX-15/7-3 IE3	1000	7,93	4,56		2,20	6400	72	103
CJSX-15/7-4 IE3	1050	10,70	6,15		3,00	7400	74	106
CJSX-18/9-1.5 IE3	750	4,07	2,34		1,10	5800	67	111
CJSX-18/9-2 IE3	790	5,41	3,11		1,50	6600	69	114
CJSX-18/9-3 IE3	800	7,93	4,56		2,20	8200	72	119
CJSX-18/9-4 IE3	850	10,70	6,15		3,00	9000	74	122

Características técnicas

Modelo	Velocidad (r/min)	Intensidad máxima admisible (A)			Potencia instalada (kW)	Caudal máximo (m³/h)	Nivel presión sonora ' dB (A) Aspiración	Peso aprox. (Kg)
		230V	400V	690V				
CJSX-18/9-5.5 IE3	920	13,90	8,00		4,00	10500	77	125
CJSX-20/10-2 IE3	650	5,41	3,11		1,50	8100	65	203
CJSX-20/10-3 IE3	690	7,93	4,56		2,20	10100	67	208
CJSX-20/10-4 IE3	750	10,70	6,15		3,00	11500	69	211
CJSX-20/10-5.5 IE3	790	13,90	8,00		4,00	13100	71	214
CJSX-20/10-7.5 IE3	850		10,30	5,97	5,50	15000	73	227
CJSX-22/11-3 IE3	580	7,93	4,56		2,20	11200	66	219
CJSX-22/11-4 IE3	610	10,70	6,15		3,00	13000	67	222
CJSX-22/11-5.5 IE3	650	13,90	8,00		4,00	15000	69	225
CJSX-22/11-7.5 IE3	690		10,30	5,97	5,50	17000	71	238
CJSX-22/11-10 IE3	750		13,90	8,06	7,50	19000	73	246
CJSX-22/11-15 IE3	830		20,90	12,10	11,00	22000	76	273
CJSX-22/11-20 IE3	910		27,90	16,20	15,00	24500	78	292
CJSX-22/11-25 IE3	1000		35,10	20,30	18,50	26000	80	322
CJSX-25/13-4 IE3	520	10,70	6,15		3,00	14000	60	254
CJSX-25/13-5.5 IE3	550	13,90	8,00		4,00	17000	62	257
CJSX-25/13-7.5 IE3	590		10,30	5,97	5,50	19500	65	270
CJSX-25/13-10 IE3	620		13,90	8,06	7,50	23000	67	278
CJSX-25/13-15 IE3	690		20,90	12,10	11,00	26500	70	305
CJSX-25/13-20 IE3	750		27,90	16,20	15,00	29500	72	324
CJSX-25/13-25 IE3	810		35,10	20,30	18,50	32000	74	354
CJSX-30/14-5.5 IE3	400	13,90	8,00		4,00	21000	67	331
CJSX-30/14-7.5 IE3	425		10,30	5,97	5,50	24000	69	344
CJSX-30/14-10 IE3	460		13,90	8,06	7,50	27500	71	352
CJSX-30/14-15 IE3	500		20,90	12,10	11,00	33000	74	379
CJSX-30/14-20 IE3	550		27,90	16,20	15,00	36500	76	398
CJSX-30/14-25 IE3	600		35,10	20,30	18,50	38000	77	428

1. Los valores de los niveles sonoros, son presiones en dB(A) medidos a 3 metros, en campo libre.



Erp. (Energy Related Products)

Información de la Directiva 2009/125/EC descargable desde la web de SODECA o programa de selección QuickFan.

Accesorios



INT



CABLE BOX



VSD3/A-RFT
- VSD1/A-RFM



AET



VIS



TEJ



CENTRAL CO

Dimensiones mm

**Suministro estándar impulsión horizontal
(H) RD 90**

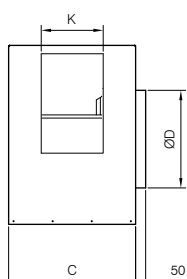
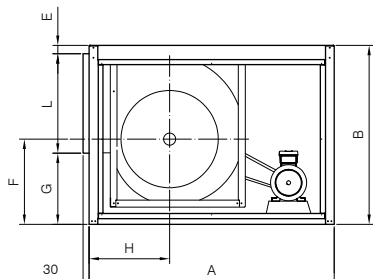

**Bajo demanda impulsión horizontal
(H) LG 90**

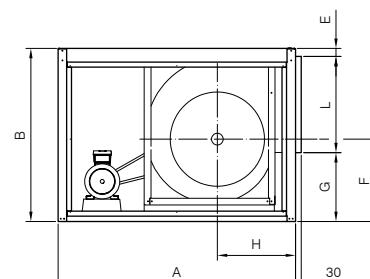
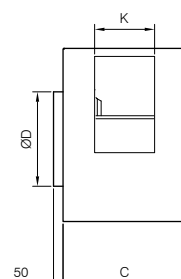

	A	B	C	ØD	E	F	G	H	K	L
CJSX-12/6-H	853	653	543	317	44	315	262	306	215	347
CJSX-15/7-H	1003	758	600	400	49	357	299	337	273	410
CJSX-18/9-H	1203	878	621	480	42	418	348	396	304	488
CJSX-20/10-H	1426	1105	729	582	91	491	407	429	334	607
CJSX-22/11-H	1573	1253	763	625	61	540	492	458	362	700
CJSX-25/13-H	1653	1286	821	703	62	579	425	479	416	799
CJSX-30/14-H	1868	1521	860	804	54	699	528	575	478	939

**Bajo demanda impulsión vertical
(V) RD 0**

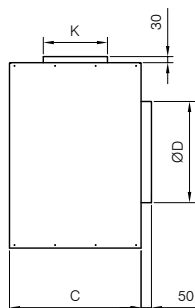
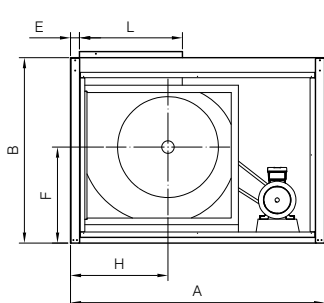

**Bajo demanda impulsión vertical
(V) LG 0**

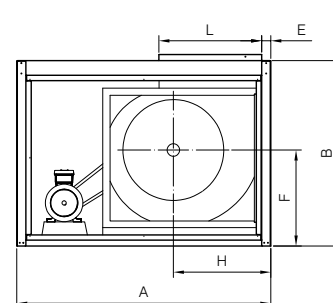
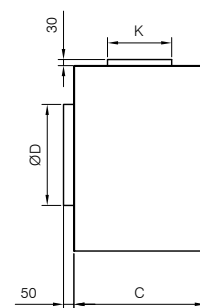

	A	B	C	ØD	E	F	H	K	L
CJSX-12/6-V	853	653	543	317	45	348	339	215	347
CJSX-15/7-V	1003	758	600	400	27	398	379	273	410
CJSX-18/9-V	1203	878	621	480	43	455	462	304	488
CJSX-20/10-V	1426	1105	729	582	91	555	615	334	607
CJSX-22/11-V	1573	1253	763	625	61	614	633	362	700
CJSX-25/13-V	1653	1286	821	703	62	700	707	416	799
CJSX-30/14-V	1868	1521	860	804	65	788	843	478	939

Curvas características

Q= Caudal en m³/h, m³/s y cfm

Pe= Presión estática en mmH₂O, Pa e inwg

CJSX-12/6

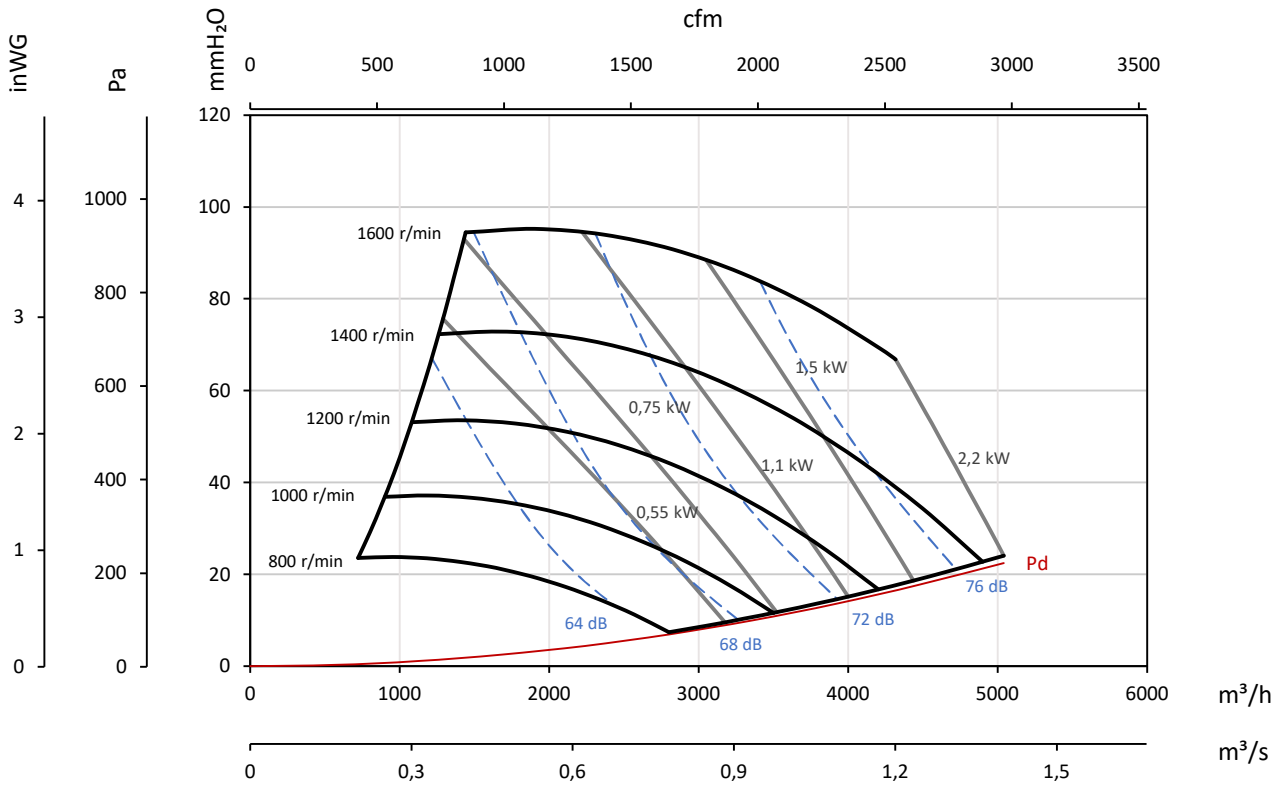

CJSX-15/7

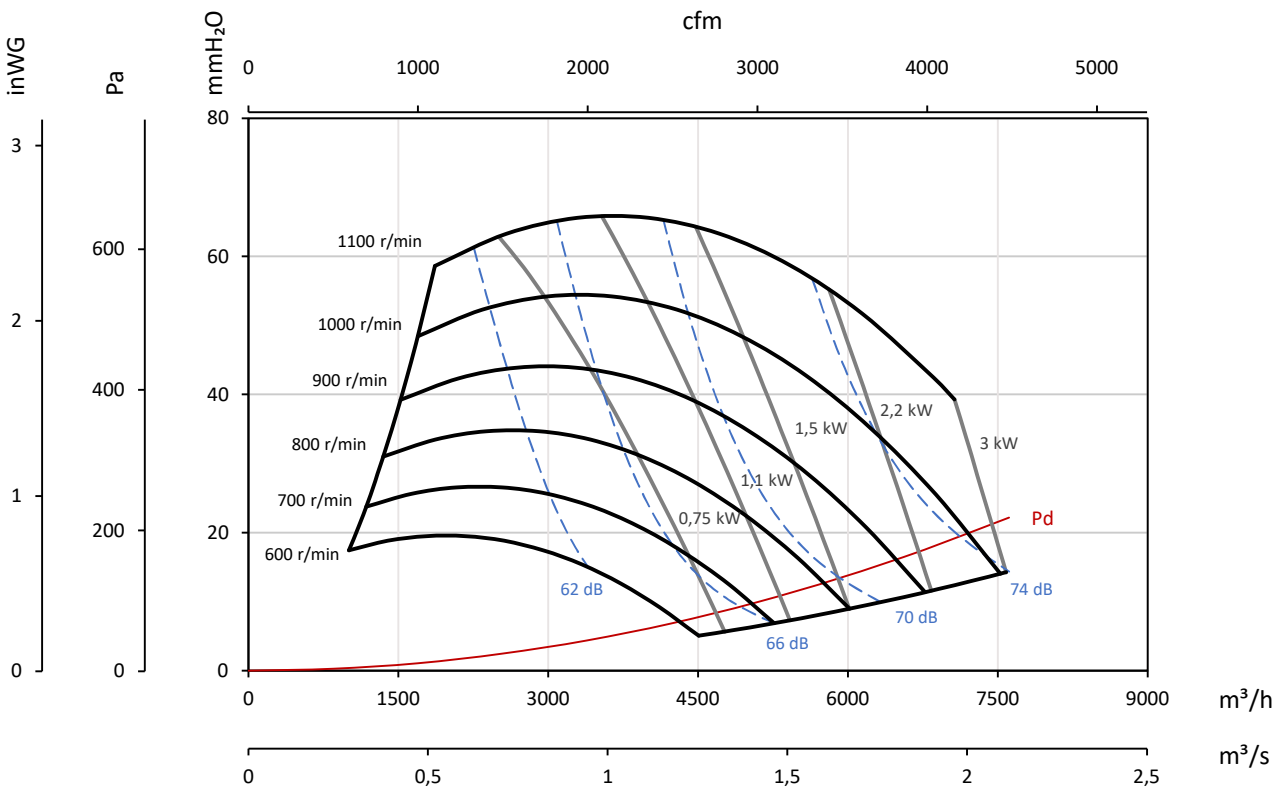

Curvas características

Q= Caudal en m³/h, m³/s y cfm

Pe= Presión estática en mmH₂O, Pa e inwg

CJSX-18/9

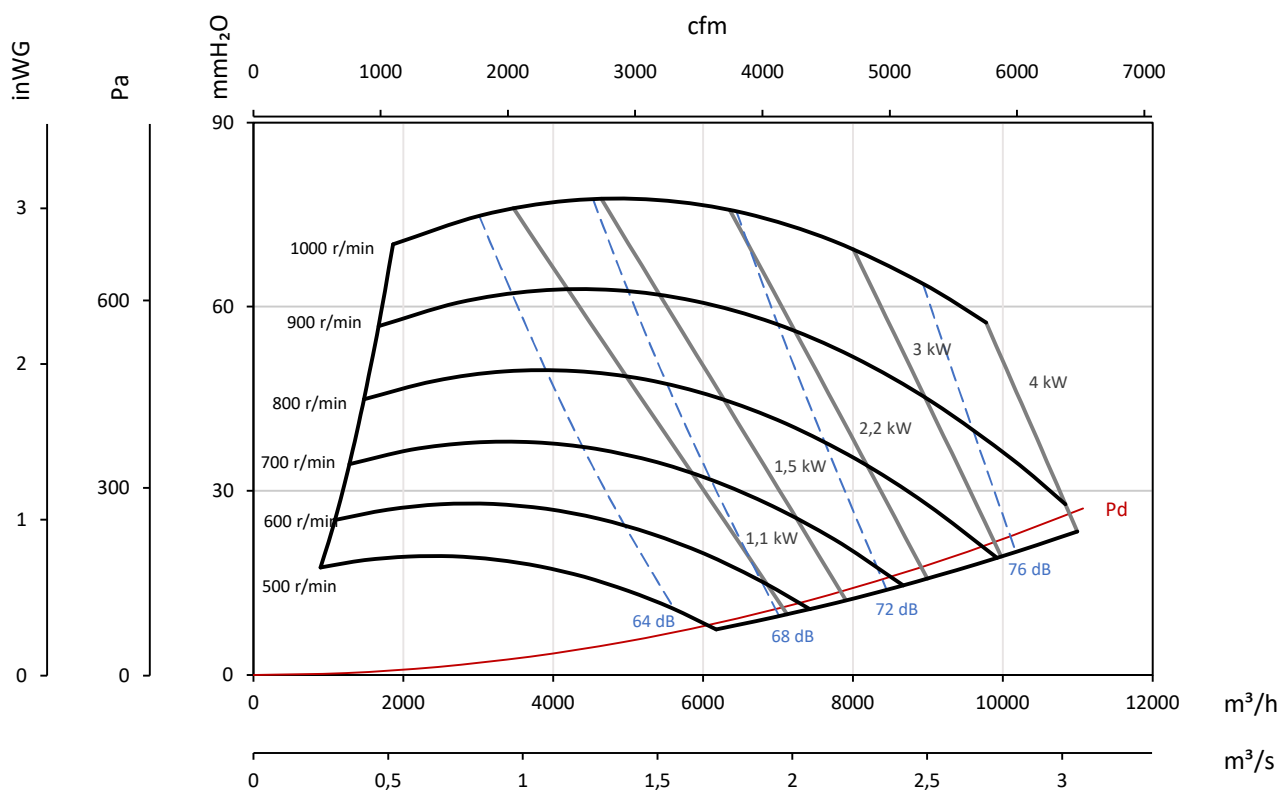

CJSX-20/10

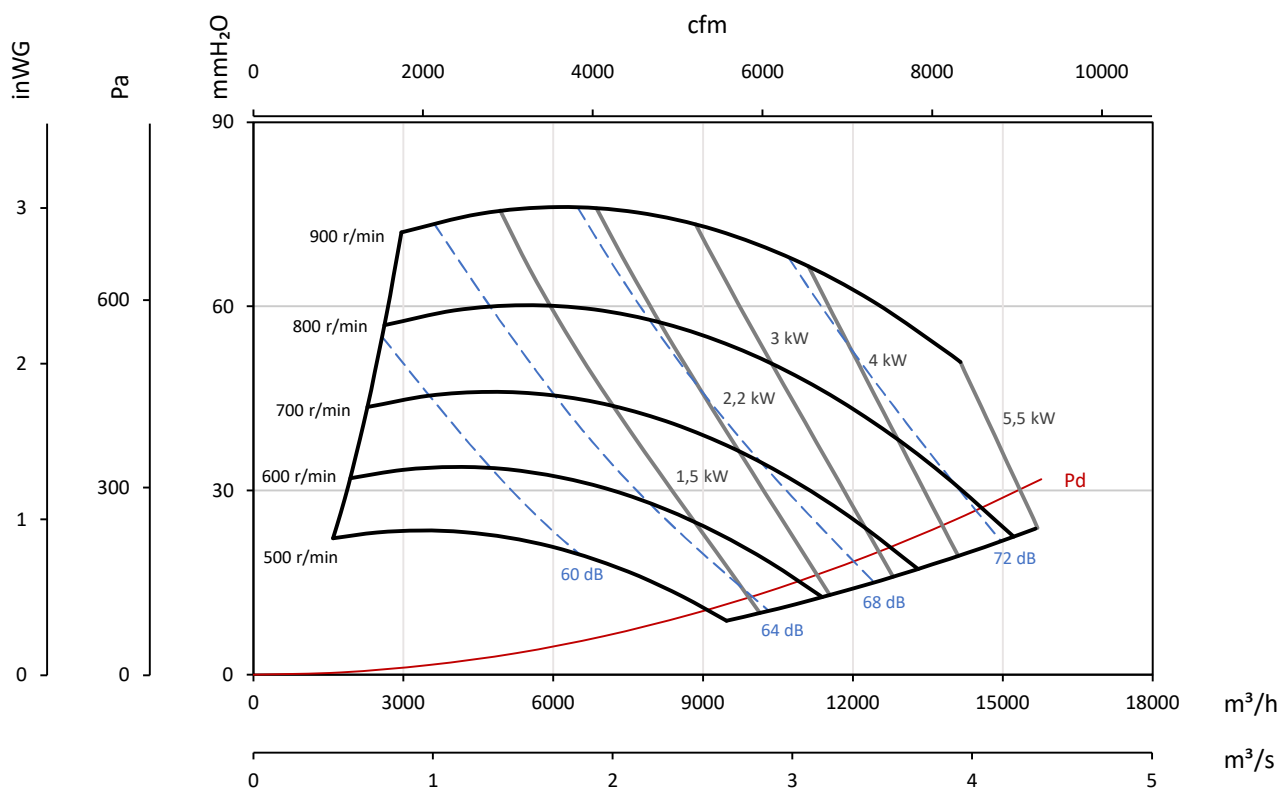

Curvas características

Q= Caudal en m³/h, m³/s y cfm

Pe= Presión estática en mmH₂O, Pa e inwg

CJSX-22/11

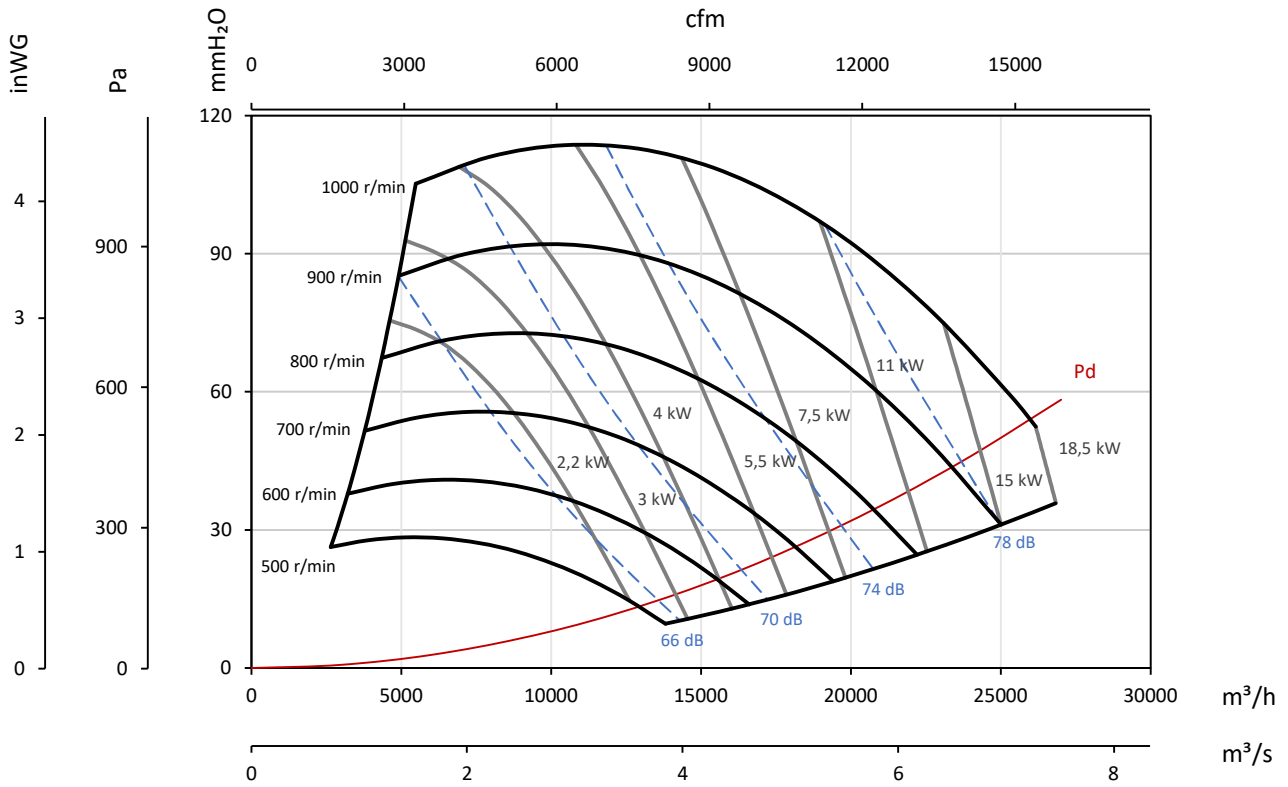

CJSX-25/13

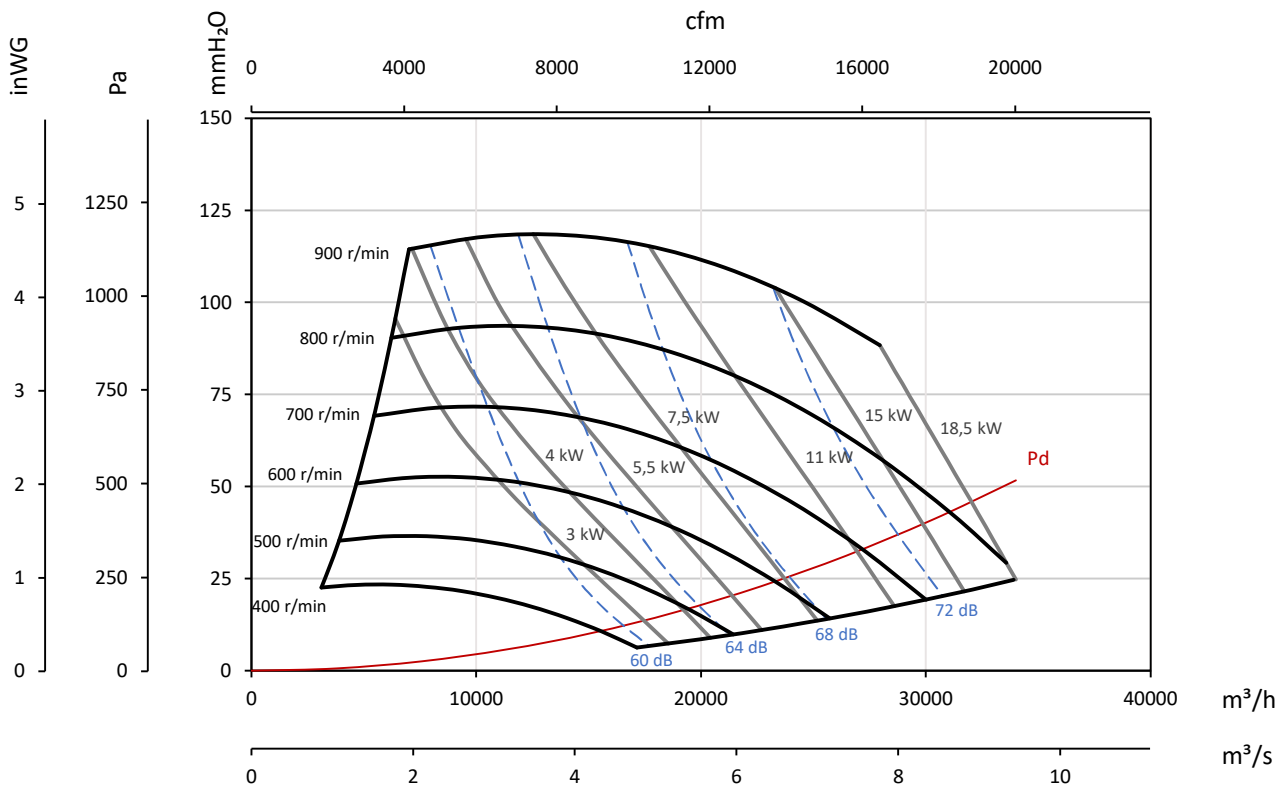

Curvas características

Q= Caudal en m³/h, m³/s y cfm

Pe= Presión estática en mmH₂O, Pa e inwg

CJSX-30/14

