

# KIT BOXPDS SMART

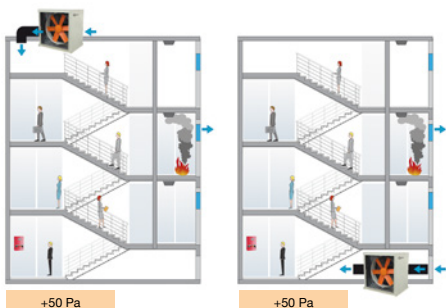

**Sistemas de pressurização de vias de evacuação com controlo avançado e certificado de ensaio de acordo com a norma europeia EN 12101-6:2022**



Sistema com certificação de ensaio de acordo com os requisitos da norma europeia EN 12101-6:2022, e ensaios adicionais de compatibilidade eletromagnética, resistência ambiental e grau de proteção IP.

O KIT BOXPDS SMART controla de forma automática o caudal de ar insuflado e é capaz de manter 50 Pa de sobrepressão (ou pressão necessária de acordo com os cálculos do projeto), tendo em conta as fugas da instalação. O sistema é capaz de manter a sobrepressão (critério pressão) e alcançar 90% do caudal requerido em 3 segundos após a abertura ou fecho da porta (critério velocidade).

Modelo de utilidade: ES 1 226 660 U.

## KIT BOXPDS SMART

- Equipamento de controlo avançado, onde se inclui quadro de controlo BOXPDS SMART, quadro de comandos externo, uma unidade de ventilação CJHCH e um registo DAMPER BOX SMART com detetor ótico de fumos incorporado.

## BOXPDS SMART

- Variador de frequência.
- Sonda de pressão diferencial de alta precisão.
- Quadro elétrico com proteções magnetotérmicas e indicação de falha na alimentação geral.
- Controlo eletrónico para gestão de alarmes, manutenção, porta ModBUS RTU e TCP para ligação de sistemas BMS (Building Management Systems) e controlo por DAMPER BOX SMART.

- Fonte de alimentação certificada com baterias para assegurar a alimentação dos equipamentos de controlo em caso de falha na rede elétrica.
- Quick set up para fácil configuração.
- Possibilidade de controlar três tomas de ar motorizadas dos modelos DAMPER BOX SMART, HATCH ou WALL.
- Detetor de fumos com reset automático.
- Modo de pressurização ou despressurização/extração.
- Possibilidade de conectar vários sensores de pressão para escadas de grande altura e escolher o modo de controlo: máximo, mínimo ou médio.
- Ligação de sensores externos: Humidade, temperatura e vento.
- Inclui programação horária para ativar a ventilação diária.

## Painel de comandos:

- Painel de controlo externo com monitor táctil para visualização da pressão em tempo real, configuração e calibração do sistema, sinais de estado e ativação manual do sistema.
- Possibilidade de ligar até 3 KIT BOXPDS SMART.
- Seletor Auto-Manual-Off.
- Seletor Reset do alarme de incêndio.
- Seletor Test.

## Sob consulta:

- Sistema de comutação automático para ventilador de reserva (ver série KIT BOXPDS SMART II).



- Fácil instalação.
- Solução compacta e autónoma.
- Fácil colocação em funcionamento.
- Instalação segura e funcional.

## Código de pedido

**KIT BOXPDS SMART**

**800**

**4T**

**5.5**

KIT BOXPDS SMART: Sistemas de pressurização de vias de evacuação com controlo avançado e certificado de ensaio de acordo com a norma europeia EN 12101-6:2022

KIT BOXPDS SMART II: Sistemas de pressurização de vias de evacuação com controlo avançado, ventilador de reserva e certificado de ensaio de acordo com a norma europeia EN 12101-6:2022

Diâmetro hélice em cm

Número de polos motor  
4=1400 r/min 50 Hz

T = Trifásico

Potência motor (CV)

## Características técnicas

Modelo	Velocidade	Alimentação	Intensidade máx. admissível (A)	Potência instalada	Caudal máximo	Nível pressão sonora	Peso aprox.
	(r/min)	(V) (Hz)	400V	(kW)	(m³/h)	dB (A)	(Kg)
KIT BOXPDS SMART-710-4T-1.5 IE3	1400	380-480 V 50/60 Hz	4,75	1,1	19770	75	188
KIT BOXPDS SMART-710-4T-2 IE3	1430	380-480 V 50/60 Hz	6,25	1,5	21090	75	196
KIT BOXPDS SMART-710-4T-3 IE3	1445	380-480 V 50/60 Hz	8,20	2,2	23970	78	205
KIT BOXPDS SMART-800-4T-3 IE3	1445	380-480 V 50/60 Hz	8,20	2,2	27940	79	213
KIT BOXPDS SMART-800-4T-4 IE3	1445	380-480 V 50/60 Hz	10,05	3,0	32720	80	215
KIT BOXPDS SMART-800-4T-5.5 IE3	1440	380-480 V 50/60 Hz	12,65	4,0	37440	81	220
KIT BOXPDS SMART-900-4T-7.5 IE3	1440	380-480 V 50/60 Hz	15,20	5,5	47550	88	314
KIT BOXPDS SMART-900-4T-10 IE3	1455	380-480 V 50/60 Hz	20,30	7,5	53120	89	331
KIT BOXPDS SMART-1000-4T-10 IE3	1455	380-480 V 50/60 Hz	20,30	7,5	58560	90	339
KIT BOXPDS SMART-1000-4T-15 IE3	1460	380-480 V 50/60 Hz	28,30	11,0	68000	91	371
KIT BOXPDS SMART-1000-4T-20 IE3	1460	380-480 V 50/60 Hz	36,60	15,0	71850	92	382

Podem fornecer-se com KIT BOXPDS SMART II para ventilador de reserva (adiciona-se uma segunda unidade de impulsão equivalente à do KIT BOXPDS SMART).

## Dimensões mm

### KIT BOXPDS SMART

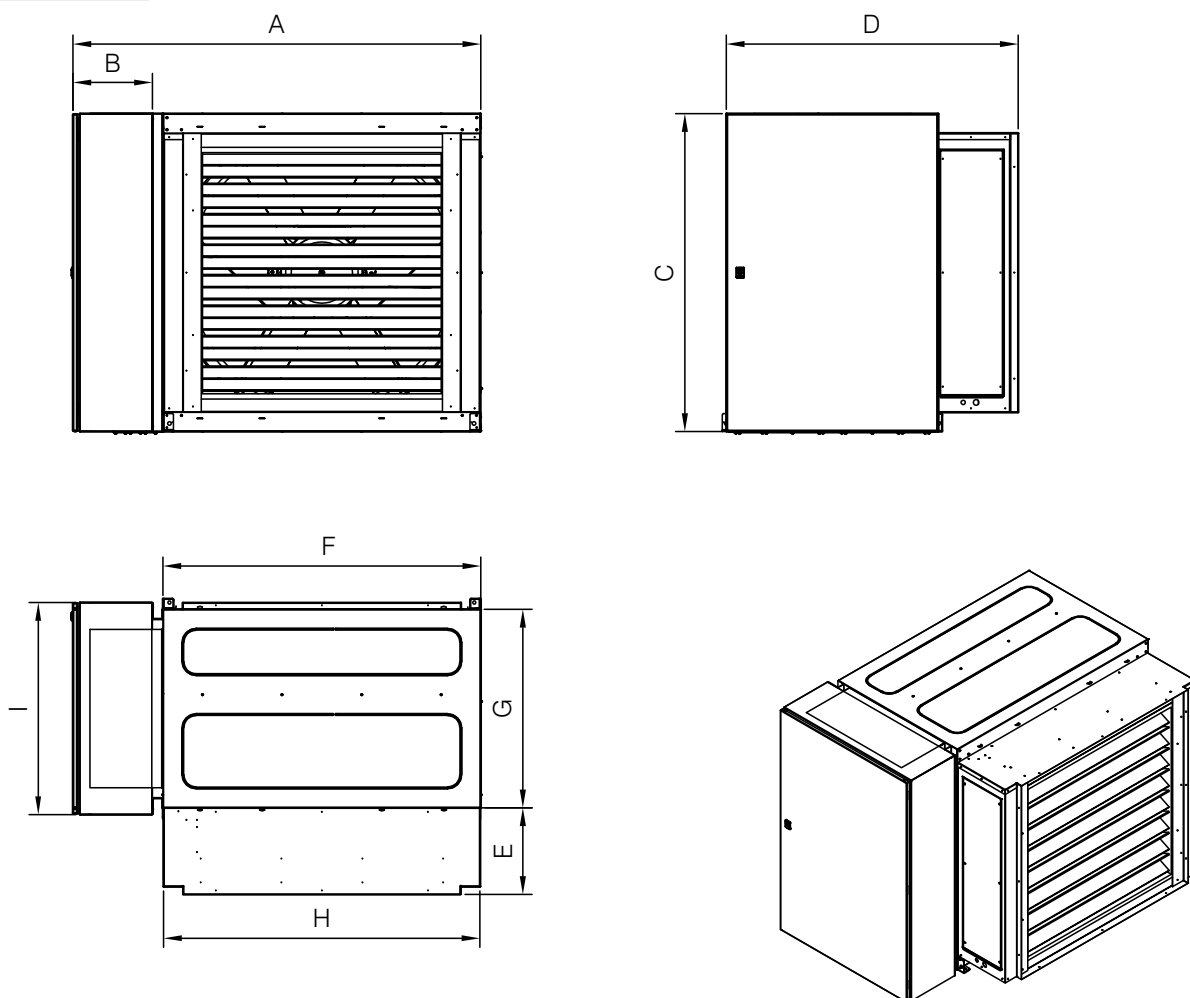

	A	B	C	D	E	F	G	H	I	J	K	L	O
KIT BOXPDS SMART-710/800	1400	400	1000	1000	350	1000	650	995	600	850	650	850	1000
KIT BOXPDS SMART-900/1000	1600	400	1200	1125	350	1200	750	1195	800	1050	750	1050	1200

## Dimensões mm

BOXPDS SMART			DAMPER BOX SMART				CJHCH				
	<b>C</b>	<b>B</b>	<b>I</b>		<b>E</b>	<b>J</b>	<b>H</b>				
BOXPDS SMART--710/800	1000	400	600	DAMPER BOX SMART 71/80	350	850	995	CJHCH-71/80	1000	650	850
BOXPDS SMART--900/1000	1200	400	800	DAMPER BOX SMART 90/100	350	1050	1195	CJHCH-90/100	1200	750	1050

## Exemplo de aplicação

BOXPDS SMART	DAMPER BOX SMART			
Em sala técnica	Junto à unidade de ventilação	Na conduta de aspiração	Junto à unidade de ventilação	BOXPDS com registo adicional

É possível utilizar dois registos, instalando dois pontos de aspiração afastados do ventilador, de modo a que, em caso de deteção de fumo num ponto de aspiração, esse registo feche e o segundo registo abra, garantindo a entrada de ar limpo no espaço protegido (via de evacuação livre de fumo).

KIT BOXPDS SMART II				
Em paralelo. Persiana anti-retorno necessária para cada ventilador (acessório P-400 não incluído no KIT)	Paralelo com configuração adicional de amortecedor e ventilador	Em paralelo com configuração adicional de amortecedor e plenum. Persiana anti-retorno necessária para cada ventilador (acessório P-400 não incluído no KIT)	Em série	Em série com o registo adicional

## Acessórios



PDS LOBBY CONTROL

DAMPER BOX SMART

P-400